



# *Equipos de elevación industriales*



## Contenido

### Equipos manuales

Series P y C de polipastos de carraca . . . . .	
Serie SideKick de minipolipastos accionados por palanca . . . . .	
Serie Kinetic de polipastos de cadena accionados por palanca . . . . .	
Serie SLB Silver de polipastos de cadena accionados por palanca . . . . .	
Serie Kinetic de polipastos manuales de cadena . . . . .	
Serie SMB Silver de polipastos manuales de cadena . . . . .	
Pinzas de suspensión . . . . .	
Series PT y GT de carros . . . . .	

### Polipastos neumáticos de cadena

Series CLK y MLK de polipastos neumáticos de cadena . . . . .	
---	--

### Otros productos de manipulación de materiales de Ingersoll Rand

Equilibradores neumáticos . . . . .	
Cabrestantes neumáticos . . . . .	
Polipastos neumáticos e hidráulicos . . . . .	
Sistema articulado de elevación BOP . . . . .	

*Seguridad*

*Fiabilidad*

*Eficiencia*

*Pericia*



# *Polipastos neumáticos compactos*

Los polipastos neumáticos Ingersoll Rand llevan brindando soluciones de elevación a sectores industriales de todo el mundo desde principios del siglo XX. Nuestros polipastos neumáticos compactos de cadena ofrecen capacidades comprendidas métricas para todo un abanico de aplicaciones de producción y de condiciones duras de trabajo. Estamos orgullosos de nuestra disposición y habilidad para afrontar aplicaciones difíciles: nuestros polipastos están diseñados para durar muchos años con unos requisitos de mantenimiento y un tiempo de inactividad mínimos. Además existe una amplia gama de opciones y accesorios para los polipastos Ingersoll Rand.

# Serie CLK y MLK de polipastos neumáticos de cadena

Capacidad para cargas de 125 a 1000 kg

## Serie CLK

La serie CLK de polipastos neumáticos de cadena ha sido diseñada y fabricada para aplicaciones de producción con cargas de hasta 500 kg. Los polipastos de la serie CLK tienen una durabilidad excepcional, están clasificados como mecanismos A5 según la norma ASME HST-5 (1Am/M4 según la FEM/ISO respectivamente) y están diseñados para funcionar 800 horas a plena carga entre revisiones.

### Características

- Cumple las especificaciones ASME B30.16.
- Diseño resistente, ligero y compacto.
- El freno de disco no lleva amianto y se acciona mediante un muelle de liberación por la presión de aire.
- Funcionamiento silencioso de <75 dB(A).
- Los limitadores superior e inferior impiden que el gancho se desplace demasiado.
- El mando por pulsadores ofrece el máximo control y una mejor colocación de la carga.
- Motor neumático de paletas múltiples (6) con un ciclo de servicio del 100%.
- Hay disponible una versión montada con gancho y otra montada en carro.
- Ganchos de acero con lengüeta de seguridad.
- La elevación estándar es de 10 pies, pero hay otras elevaciones disponibles.
- La longitud estándar del mando por pulsadores es de 6 pies o 4 pies menos que la altura de elevación.



CL500K-2C10-C6U-E

## Serie MLK

Los resistentes y fiables polipastos de la serie MLK llevan más de 25 años al servicio de la industria y resultan ideales para aplicaciones en ciclos de elevada producción. También hay disponibles modelos antichispas. Existe una amplia gama de opciones y accesorios para la serie MLK.

### Características

- Cumple las especificaciones ASME B30.16.
- Ciclo de servicio al 100 %.
- Ideal para los entornos difíciles de plantas de laminación de acero, fundiciones y operaciones de galvanización así como para aplicaciones con ciclos de alto rendimiento.
- Los mandos de control por cadena y por pulsadores brindan capacidades de ubicación precisa de la carga.
- El freno de disco neumático, con ajuste automático, se acciona por muelle y se libera con la presión del aire. Desgaste probado a más de 1 millón de ciclos antes de su reemplazo.
- Todas las piezas giratorias están sustentadas por cojinetes de bolas o rodillos. El sistema de engranajes planetarios garantiza una larga duración.
- El diseño incluye conexiones giratorias de entrada, lubricación cadena con el aire de escape, tornillos para ajuste de los controles y conversión fácil de mando por cadena a por pulsadores.
- Hay disponibles modelos antichispas y una amplia variedad de opciones y accesorios.

CL500K-2C10-C6U-E



Las series CLK y MLK son especialmente adecuadas para atmósferas potencialmente explosivas. Los modelos con el diseño estándar están clasificados como equipo de categoría 3 para aplicaciones en entornos clasificados como zona 2 según la directiva 94/9/CE para productos ATEX (marcado ATEX Ex II 3 GD c IIB 135 °C x). **La serie MLK también incluye versiones resistentes a las chispas que se pueden utilizar en entornos explosivos clasificados como zona 1 (marcado ATEX Ex II 2 GD c IIB 135 °C x).**

# Serie CLK

## Polipastos neumáticos: Modelos de 125, 250 y 500 kg

**El freno de disco** no contiene amianto y actúa por muelle que se libera al entrar el aire ofreciendo un gran control, reduciendo el consumo de aire.

**La transmisión diferencial de dos etapas** multiplica el par motor y reduce la velocidad. La lubricación por aceite ayuda a obtener la mayor durabilidad. Los componentes de engranajes están fabricados de aleaciones de acero y tratamiento térmico para más resistencia.

**La rueda de arrastre de cadena con cinco gargantas** ofrece elevaciones sin impedimentos y aumenta la vida útil de la cadena.

**La apertura para el paso de la cadena está diseñada para evitar cruzamientos y guiarla a la rueda de arrastre.**

**Los límites superior e inferior limitan el recorrido del gancho evitando daños al equipo y la carga.**

**El motor neumático de 6 paletas y factor de trabajo del 100%, proporciona un par elevado con un diseño de bajo mantenimiento.** La presión del aire debajo de las paletas permiten un funcionamiento suave, un arranque progresivo y gran duración.

**La cadena con vuelta** solo se utiliza en las unidades de 500 kg.

**Los ganchos inferiores giratorios con lengüeta de seguridad cumplen con los requisitos de OSHA** y se apoyan sobre rodamientos de agujas antifricción.

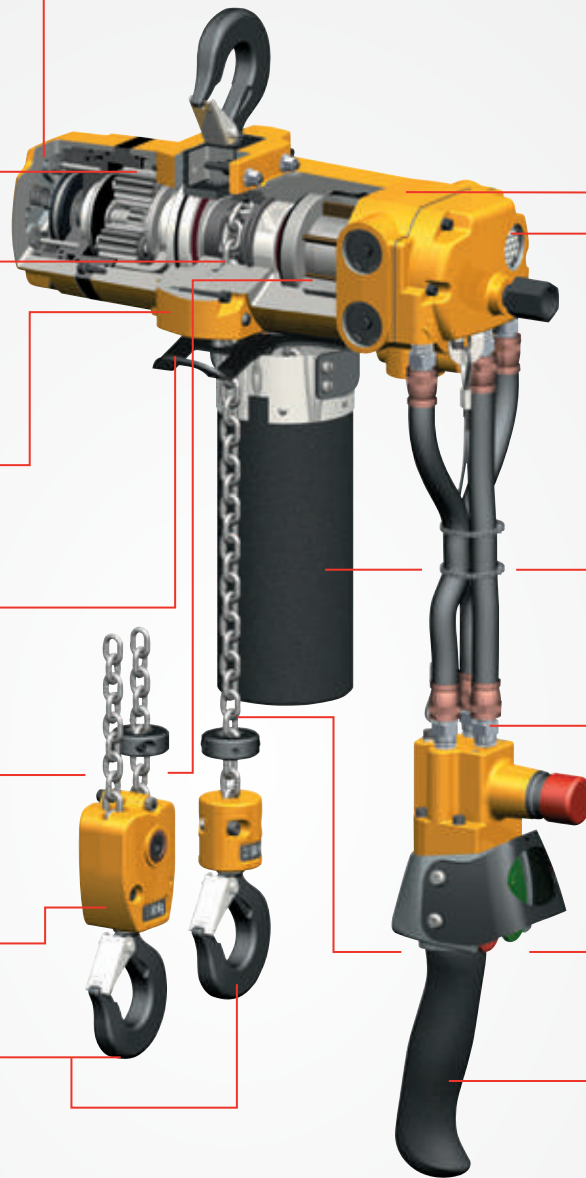

**Carcasa de aluminio de alta resistencia para obtener la mayor capacidad de traslado y resistencia a las inclemencias del tiempo.** Sólido y liviano, con un acabado duradero de pintura en polvo.

**El silenciador interno** reduce los niveles de ruido a los mejores niveles de la industria: 75 dBA

**El contenedor para la cadena de tela opcional** (disponible por un costo adicional) evita que la cadena sea una molestia.

**Mando por pulsadores de paso total de caudal de aire** ofrece el máximo control y una mejor colocación de la carga.

**Cadena de carga de acero cincado de DAT grado 80.**

**Mando con empuñadura ergonómica** (que aparece con la función E-stop opcional) es duradero y resistente. La protección abarca las dos palancas y puede usarse con guantes o sin ellos. El dispositivo E-stop opcional (disponible por un costo adicional) hace que este polipasto cumpla las normas de la CE.

# Serie MLK

Capacidad de elevación de 0,25 a 1 toneladas métricas

## Ventajas

- Un ciclo de servicio del 100 % permite un funcionamiento continuo.
- La presión del aire impide la entrada en el motor de polvo, suciedad, humedad y gases corrosivos, por lo que estos polipastos resultan ideales para fundiciones y aplicaciones de galvanización.
- Al haber una probabilidad mínima de que se produzca una descarga eléctrica, los polipastos neumáticos resultan ideales para entornos altamente inflamables como las plantas químicas y las refinerías. También hay disponibles modelos resistentes a las chispas.
- Los sellos controlan la velocidad y la dirección de la cadena de tracción permiten ubicar la carga con precisión. El mando colgante es fácil de utilizar y cuenta con unas válvulas de aire que proporcionan una señal de control variable con respuesta ajustable mediante un orificio variable. Hay modelos **MLK de baja velocidad que permiten un control más preciso.**
- Las piezas del motor, el freno y el acelerador son intercambiables con las de todos los polipastos neumáticos de cadena que Ingersoll Rand vende actualmente.
- Los polipastos neumáticos de cadena de Ingersoll Rand están diseñados y fabricados de manera que su mantenimiento no plantee ningún problema.

**Ganchos giratorios con lengüeta de seguridad superior e inferior** cumplen los requisitos de la OSHA y están sustentados por cojinetes de rodillos antifricción (hay ganchos Bullard Burnham disponibles para todos los modelos excepto los resistentes a las chispas).

**El conjunto de desbloqueo manual del freno** permite que el operador baje sin peligro una carga suspendida si se corta la electricidad.

El freno de disco sin amianto de accionamiento neumático y autoajustable equilibra el esfuerzo con el par del motor detectando la presión del aire en la válvula, lo que proporciona un control preciso y elimina la contrapresión que se produce con otros frenos mecánicos. Si se interrumpe el suministro de aire, la presión baja e instantáneamente se activa el freno.

**Los engranajes planetarios con tratamiento térmico** proporciona un par elevado con la desmultiplicación, por lo tanto, dividiendo y equilibrando la carga entre más dientes, lo que asegura una vida útil más larga y reduce los requisitos de mantenimiento.

Una pequeña cantidad del aire expulsado fluye sobre la cadena y la rueda motriz para ayudar a lubricar la cadena con la lubricación del aire.

**La cadena** sin tensión pasa por el interior de las ruedas motrices gracias a una apertura diseñada especialmente con este fin que previene el riesgo de cruzamiento.

**Los tope límite superior e inferior** evitan una sobrecarrera del gancho que puede ser peligrosa en cualquier dirección, lo que reduce el daño que podría sufrir el polipasto o la carga.

**Un contenedor de metal o una bolsa de tela** permiten guardar la cadena que cuelga y evitar que estorbe.

**La cadena de carga es una cadena de eslabones estándar** revestida de cinc; también hay disponible una cadena de acero inoxidable para moelos antichispa de 0,25 a 0,5 toneladas.

**Un bloque de gancho de dos piezas en línea** sujeta los eslabones y el rodamiento del gancho sin usar pernos o pasadores que soporten la carga.



**Todos los rodamientos** son de tipo de tipo bola o rodillo para minimizar la fricción.

**Un silenciador interno** reduce el nivel de ruido a 85 dBA; está protegido con un tejido para prevenir la corrosión y la obstrucción.

**La entrada de aire giratoria y el filtro** están combinados para facilitar el enganche desde cualquier dirección: el giro reduce la fatiga de la manguera, sobre todo en unidades montadas en gancho; la boquilla del filtro asegura una mayor limpieza del aire y por lo tanto la máxima protección frente al desgaste.

**Válvulas reguladoras de precisión** para un funcionamiento sin problemas y medición del aire; las válvulas son de asiento cónico para facilitar su mantenimiento.

**La carcasa de aluminio de alta resistencia** es resistente y al mismo tiempo ligera para proporcionar la mayor capacidad de traslado y resistencia a las inclemencias del tiempo.

**Los tornillos para ajuste de los controles** proporcionan sensibilidad y el máximo control de la velocidad en el caso de modelos con mando de control.

**El motor neumático de paletas múltiples con un ciclo de servicio del 100%** y par elevado requiere poco mantenimiento y tiene aberturas para aire debajo de las aspas para permitir un funcionamiento sin problemas, un arranque positivo y una larga vida útil.

**Mando de control pilotado** proporciona una señal de presión variable a la caja de válvulas, donde el flujo hacia el polipasto es medido consecuentemente; el aire no pasa por el mando colgante, por lo que la longitud del mando no afecta al rendimiento; las mangueras del mando son pequeñas y flexibles y su longitud se puede cambiar fácilmente.

La empuñadura del mando de control está hecho de una sola pieza de aluminio fundido; las palancas llevan protecciones a ambos lados para evitar accionarlas sin querer, y todas las piezas funcionales son resistentes a la corrosión y las chispas.

# Series CLK y MLK de polipastos neumáticos de cadena

Capacidad para cargas de 125 a 1000 kg

## Especificaciones de los polipastos con gancho de suspensión

Especificaciones a una presión dinámica de 6,3 bares (cuando el polipasto está en funcionamiento) – Presión de trabajo de 5 a 7 bares.

Modelo	Capacidad nominal kg	Ramales cadena de carga	Altura libre mínima (mm)	Velocidad de elevación		Velocidad de descenso a carga nominal m/min	Consumo aire a carga nomi. m <sup>3</sup> /min	Presión acústica <sup>(1)</sup> dBA	Peso polipasto <sup>(2)</sup> kg	Tamaño cadena mm	Peso cadena/ 1 m adic. de elevación kg
				a carga nominal m/min	sin carga m/min						
<b>Serie CLK - Configuración de montaje en gancho</b>											
CL125K	125	1	292	13,1	17,1	11,3	0,9	75	15,4	4 x 12	0,36
CL250K	250	1	292	9,8	17,1	13,7	0,9	75	15,4	4 x 12	0,36
CL500K	500	2	324	4,6	7,9	6,7	0,9	75	17,2	4 x 12	0,72
<b>Serie MLK estándar - Configuración de montaje en gancho</b>											
ML250K	250	1	457	30,8	52,1	35,7	2,1	89	21,8	6,4 x 19,5	1
ML500K	500	1	457	16,8	32,3	29,6	2,1	89	21,8	6,4 x 19,5	1
ML1000K	1000	2	457	8,5	16,2	14,9	2,1	89	27,7	6,4 x 19,5	2
<b>MKL para zona explosiva 1 (conforme a la norma ATEX Ex II 2 GD c IIB 135 °C X) / Configuración de montaje en gancho</b>											
ML250KR	250	1	457	7,9	12,8	11,6	2,1	89	8,1	6,4 x 19,5	1
ML500KR	500	2	457	4	6,4	6,1	2,1	89	28,1	6,4 x 19,5	2

## Especificaciones adicionales de la serie MLK montados en carro

Modelo	Capacidad nominal kg	Carro + altura libre mín. polipasto mm	Ajuste de la brida del carro mm	Radio mín. curva int. m	Velocidad recorrido a carga nominal m/min	Cons. aire del carro con carga nominal m <sup>3</sup> /min.	Peso (polipasto + carro) kg <sup>(2)</sup>
<b>Serie MLK con carro de empuje RT010<sup>(3)</sup></b>							
ML250K(R)...DA	250	457	68 - 152	1	–	–	34,5
ML500K(R)...DA	500	457	68 - 152	1	–	–	34,5
ML1000K(R)...DA	1000	457	68 - 152	1	–	–	40,4
<b>Serie MLK con carro motorizado RT010</b>							
ML250K(R)...HA	250	457	68 - 152	1	29	1	37,7
ML500K(R)...HA	500	457	68 - 152	1	29	1	37,7
ML1000K...HA	1000	457	68 - 152	1	28	1	43,6
<b>Serie MLK con carro motorizado TIR6600 para viga ancha</b>							
ML250K(R)...HD	250	442	152 - 305	1,1	29	1	37,9
ML500K(R)...HD	500	442	152 - 305	1,1	28	1	37,9
ML1000K...HD	1000	442	152 - 305	1,1	27	1	43,8

1) Los niveles de presión acústica están medidos de acuerdo con la norma europea EN 14492-2.

2) El peso con la altura de elevación estándar (3 m) y la longitud estándar del mando por pulsadores (2 m).

3) También hay disponible un mando para cadena manual previa petición.

# Serie CLK y MLK de polipastos neumáticos de cadena

Capacidad para cargas de 125 a 1000 kg

## Serie CLK - Configuración de montaje en gancho

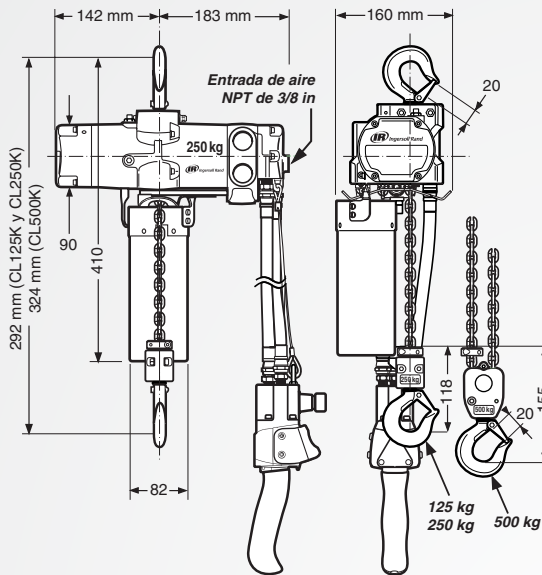

## Serie MLK - Configuración de montaje en gancho

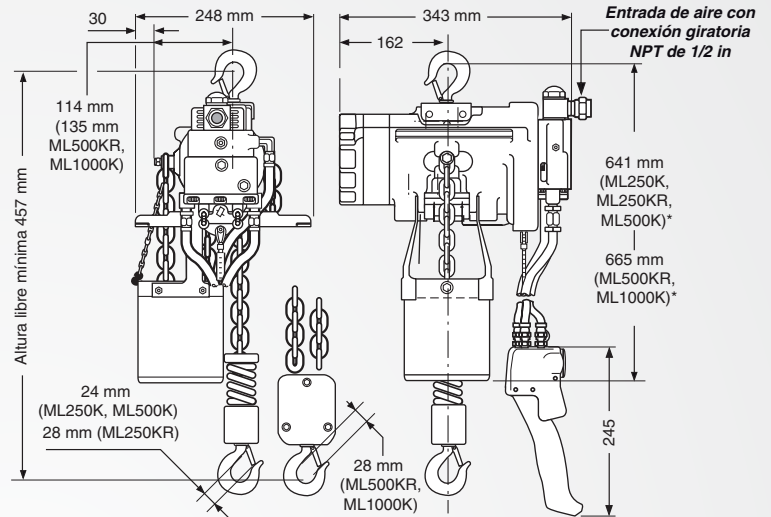

\* Dimensión en el caso de un saco de tela con capacidad para una cadena de 14 m (1 ramal).  
En el caso de contenedor metálico con capacidad para una cadena de 24 m (1 ramal), añadida 153 mm.

## Serie MLK en configuración estándar de montaje en carro con carro RT010 de empuje (DA) o motorizado (HA)

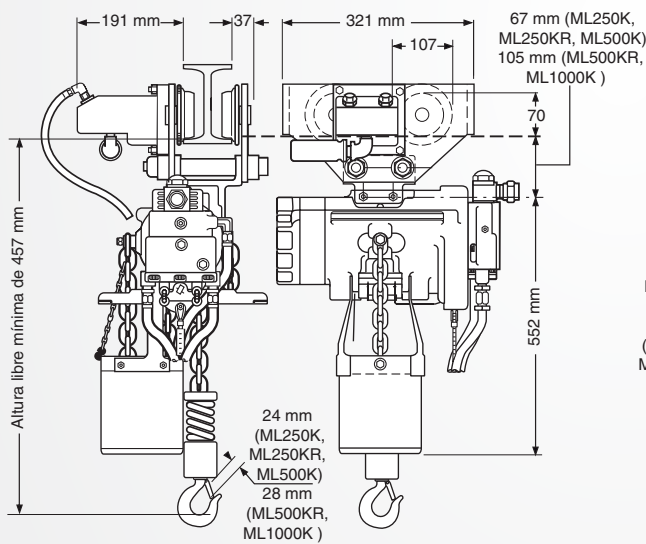

## Serie MLK en configuración de montaje en carro con viga ancha con carro TIR6600 motorizado solamente (HD)

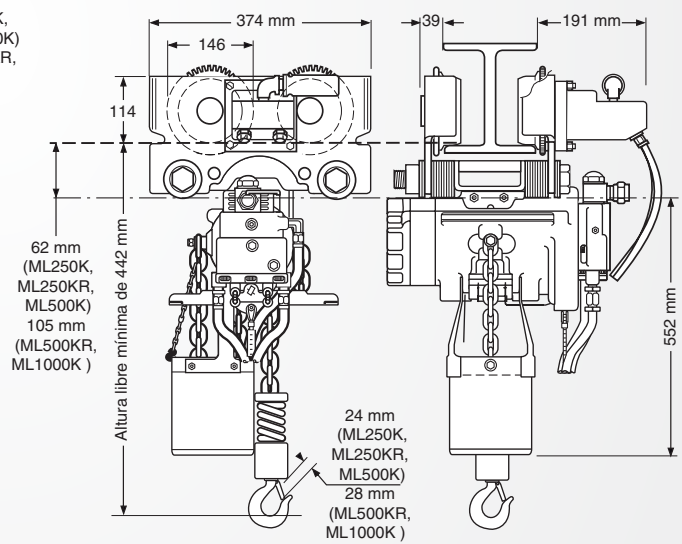



# Serie CLK y MLK de polipastos neumáticos de cadena

Capacidad para cargas de 125 a 1000 kg

## Menú para pedidos

Todos los polipastos CLK de serie cumplen la directiva europea relativa a las máquinas 2006/42/CE y la norma europea para polipastos motorizados EN 14492-2. Todos incluyen de serie un botón neumático de parada de emergencia y un cubo para la cadena.

### ► CÓMO HACER UN PEDIDO

Especifique el polipasto a partir del código completo del número de modelo, como se ejemplifica a continuación. Indique los accesorios por separado según el número de pieza. Tenga en cuenta que 0 es un número (no una letra) en los números de pieza de los modelos.

Ejemplo: CL250K-2C10-C6-U-E

<b>C</b>	<b>L</b>	<b>250K</b>	-	<b>2</b>	<b>C</b>	<b>10</b>	-	<b>C</b>	<b>6</b>	<b>U</b>	-	<b>E</b>
<b>Serie</b> C = Serie	<b>Tipo de cadena de eslabones</b>	<b>Capacidad</b> 125K = 125 kg = 275 lb <b>250K</b> = 250 kg = 550 lb 500K = 500 kg = 1.100 lb		<b>Control</b> 0 = Sin mando por pulsadores 2 = Mando de control	<b>Suspensión</b> A = Sin suspensión (se adapta al carro RT010A) C = Gancho superior DA = Carro rígido de empuje	<b>Elevación (en pies)</b> 10 = 10 ft 200 ft máx. - CL125K y CL250K 100 pies máx. - CL500K		<b>Gancho inferior</b> C = Gancho de seguridad de acero	<b>Manguera del mando del control (en pies)</b> 6 = 6 ft Longitud máx. de 40 pies para la manguera del mando del control	<b>Opciones</b> U = Bolsa de tela para la cadena		<b>Paquete CE</b> E = Conforme a la directiva europea relativa a las máquinas, incluirá el control con mando E-stop

Los modelos MLK que llevan la marca CE cumplen la directiva europea relativa a las máquinas 2006/42/CE y la norma europea para polipastos motorizados EN 14492-2. Todos incluyen de serie un botón neumático de parada de emergencia (no necesario para control manual por cadena). En el caso de polipastos con carro, especifique también el tamaño y tipo de viga así como la anchura del ala de la viga.

### ► CÓMO HACER UN PEDIDO

Especifique el polipasto a partir del código completo del número de modelo, como se ejemplifica a continuación. Si hace falta un carro, especifique el tamaño y tipo de viga así como la anchura del ala de la viga. Indique los accesorios por separado según el número de pieza. Tenga en cuenta que 0 es un número (no una letra) en los números de pieza de los modelos.

Ejemplo: ML500KR-2R10R6-U

<b>M</b>	<b>L</b>	<b>500K</b>	<b>R</b>	-	<b>2</b>	<b>R</b>	<b>10</b>	-	<b>R</b>	<b>6</b>	<b>U</b>
<b>Serie</b> M = Serie H = Serie	<b>Tipo de cadena de eslabones</b>	<b>Capacidad</b> 250K = 250 kg = 550 lb <b>500K</b> = 500 kg = 1.100 lb 1000K = 1.000 kg = 2.200 lb			<b>Control</b> 0 = Sin controles 1 = Control por cadena 2 = Mando de control 3 = Mando colgante para 2 motores <sup>(1)</sup> 4 = Mando colgante para 3 motores <sup>(1)</sup>	<b>Elevación (en pies)</b> 10 = 10 ft (estándar) XX = Especificar longitud			<b>Gancho inferior</b> C = Gancho de seguridad de acero CP = Gancho inferior revestido de cobre R = Gancho de seguridad de bronce B = Gancho Bullard de cierre automático	<b>Longitud de la cadena o de la manguera del mando colgante (en pies)</b> 6 = 10 ft (estándar) XX = Especificar longitud	<b>Opciones</b> CR = Bloque inferior revestido de cobre M = Conjunto de desbloqueo manual del freno P = Tubos para alejar el escape S = Contenedor metálico para la cadena U = Bolsa de tela para la cadena
		<b>Resistente a las chispas</b> R = Añadir a modelos resistentes a las chispas (MLKR de 0,25 y 0,50 t y HLKR de 1 t) S = (MLKS de 0,25, 0,50 y 1 t)			<b>Suspensión</b> A = Orejeta fija B = Gancho Bullard (cierre automático) R = Gancho de seguridad de bronce C = Gancho superior giratorio CP = Gancho superior revestido de cobre DA <sup>(3)</sup> = Carro rígido de empuje (ala "A" para ruedas universales) DD <sup>(3)</sup> = Carro rígido de empuje (ala "D" para ruedas universales) FXXA <sup>(2)(3)</sup> = Carro de cadena (ala "A" para ruedas universales) FXXD <sup>(2)(3)</sup> = Carro de cadena (ala "D" para ruedas universales) HA <sup>(3)</sup> = Carro motorizado (ala "A" para ruedas universales) HD <sup>(3)</sup> = Carro motorizado (ala "D" para ruedas universales)						

#### NOTA:

- (1) Necesario con suspensión "H"
- (2) XX = Especifique la longitud de la cadena manual si no es la longitud estándar "08" (8 ft).
- (3) En el caso de ruedas de bronce sólidas o modelos no resistentes a las chispas, añada "R" al final del código de la suspensión del carro

# Air Chain Hoist – 1.5 to 25 t Capacity

## LIFTCHAIN® Hoists for Reduced Downtimes and Increased Safety

### Rugged construction

- All steel construction for better durability.
- Particularly adapted for difficult environments.
- Insensitive to dust and humidity. 100% duty cycle.
- Grade 80 calibrated load chain, corrosion resistant treated.

### Precise positioning

- Exclusive gear type air motor with high starting torque offering precise spotting capability.
- Infinitely variable speed control through pilot pendent or pull chain control.

### Safety

- Self adjusting automatic disc brake, fully enclosed for better protection – No maintenance required.
- Upper and lower limit switches, integrated in the hoist body for better protection. Allow the hoist to be also used in horizontal position.
- Overload protection device as standard on CE marked versions, (optional on all other versions).
- Main air emergency stop on pendent and built-in main air shut-off valve on CE versions.

### Versatility

- Numerous options available for adaptation to your application: chain containers (fabric or metallic material), rigid mounting trolleys (plain, geared or motorised), CE compliant versions.
- Spark resistant hoists or hoist and trolley combinations are also available for use in explosive atmospheres, using solid bronze or bronze coated parts (see details in the "how to order").



LC2A250QIP3VE

LC2A120DIP2C-E

LIFTCHAIN® air hoists are particularly suitable for use in potentially explosive atmospheres. In their standard design, they are classified as equipment category 3 for applications in zone 2 as per ATEX 94/9/CE Directive (ATEX marking Ex II 3 GD c IIB 135°C X).

For more hazardous areas such as zone 1, they are offered with a special spark resistant package (ATEX marking Ex II 2 GD c IIB 135°C X).



**Specifications** at 6.3 bar dynamic pressure (when hoist is running) — Working pressure 5 to 7 bar.

As per European Standard EN range 14492-2 – Group of mechanism as per FEM 1Bm / ISO M3.

Model number	Rated capacity (t)	Falls of load chain	Min. headroom (mm)	Lifting speed at rated load (m/min)	Lifting speed at no load (m/min)	Lowering speed at rated load (m/min)	Air cons. at rated load (m <sup>3</sup> /min)	Sound pressure <sup>(1)</sup> (dbA)	Hoist weight <sup>(2)</sup> (kg)	Chain size (mm)	Chain weight/ 1m extra lift (kg)
<b>LC2A Industrial Series – Hook mount configuration</b>											
LC2A015SI	1.5	1	409	6.2	11.0	8.5	4.0	78	38	8x24	1.5
LC2A030DI	3.0	2	549	3.0	5.5	4	4.0	78	48	8x24	3.0
LC2A040SI	4.0	1	580	3.9	7.0	4.5	4.5	76	90	13x36	3.8
LC2A060QI	6.0	4	653	1.5	2.5	2.0	4.0	78	74	8x24	6.0
LC2A060SI	6.0	1	717	2.2	3.6	2.7	5.2	79	125	16x45	5.7
LC2A080DI	8.0	2	807	1.8	3.5	2.2	4.4	76	118	13x36	7.6
LC2A120DI	12.0	2	945	1.1	1.8	1.3	5.0	79	170	16x45	11.4
LC2A180TI	18.0	3	1063	0.7	1.2	0.9	5.0	79	277	16x45	17.1
LC2A250QI	25.0	4	1156	0.5	0.9	0.6	5.0	79	324	16x45	23.0

(1) Sound pressure levels are measured per European Standard EN 14492-2

(2) Weight with standard height of lift (3 m) and standard length of control (2 m).

## Trolley Mount Configuration – Additional specifications

Model number	Rated capacity (t)	Trolley + Hoist min. headroom (mm)	Trolley flange adjustment (mm)	Min. inside curve radius (m)	Weight, hoist + trolley (kg) <sup>(2)</sup>			Motorised trolley speed at rated load (m/min)	Trolley air cons. at rated load (m <sup>3</sup> /min)
					With plain trolley	With geared trolley	With motorised trolley		
<b>LC2A Series hoist under trolley (plain, geared and motorised)</b>									
LC2A015SI	1.5	480	80 - 200	2	86	92	95	17	1.3
LC2A030DI	3.0	592	80 - 200	2	98	100	103	17	1.3
LC2A040SI	4.0	590	80 - 200	2	140	142	145	15	1.3
LC2A060QI	6.0	702	100 - 310	3	200	207	217	15	1.3
LC2A060SI	6.0	730	100 - 310	3	250	257	267	15	1.3
LC2A080DI	8.0	815	100 - 310	3	243	250	260	12	1.3
LC2A120DI	12.0	995	130 - 310	3	335	343	352	12	1.9
LC2A180TI	18.0	1195	140 - 310	5	652	660	652	15	1.9
LC2A250QI	25.0	1240	140 - 310	5	700	708	700	12	1.9

(2) Weight with standard height of lift (3 m) and standard length of control (2 m).

## How to order LIFTCHAIN® hoists

Please specify complete model code as shown. **LIFTCHAIN® CE marked models** are compliant with the European Machinery Directive 2006/42/EC and the European Standard for Power Driven Hoists EN 14492-2. They are fitted as standard with:



- Built-in overload protection.
- Emergency stop button on pendent and built-in main air shut-off valve.



Fabric chain bucket option

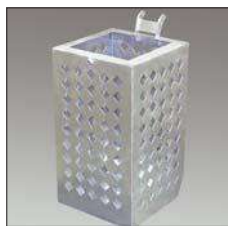

Metal chain bucket option



Geared trolley



Motorised trolley



Fixed lug suspension

**LC2A 030DI P3 VU 3M2 J12-E**

Series	Load capacity / Range	Control	Suspension	Lift & ctrl. in m	Options
LC2A LIFTCHAIN® AIR SERIES, 2nd Generation	<b>015SI</b> 1.5 T – 1 fall / Industry range <b>030DI</b> 3 T – 2 falls / Industry range <b>040SI</b> 4 T – 1 fall / Industry range <b>060SI</b> 6 T – 1 fall / Industry range <b>060QI</b> 6 T – 4 falls / Industry range <b>080DI</b> 8 T – 2 falls / Industry range <b>120DI</b> 12 T – 2 falls / Industry range <b>180TI</b> 18 T – 3 falls / Industry range <b>250QI</b> 25 T – 4 falls / Industry range	<b>C1</b> Pull Chain (not available for Mining range) <b>P2</b> 1 motor pendent <b>P3</b> 2 motor pendent (for hoist with motorised trolley)	<b>A</b> Fixed lug <b>C</b> Swivel top hook <b>PU</b> Plain rigid universal trolley (flat or tapered beam) 1,5 to 8 T. <b>PE</b> Plain rigid trolley (flat beam) 12 to 25 T. <b>PN</b> Plain rigid trolley (tapered beam) 12 to 25 T. <b>GU</b> Geared rigid universal trolley (flat or tapered beam) 1,5 to 8 T. <b>GE</b> Geared rigid trolley (flat beam) 12 T only. <b>GN</b> Geared rigid trolley (tapered beam) 12 T only. <b>VU</b> Vane motorized rigid universal trolley (flat or tapered beam) 1,5 to 8 T. <b>VE</b> Vane motorized rigid trolley (flat beam) 12 to 25 T. <b>VN</b> Vane motorized rigid trolley (tapered beam) 12 to 25 T. <b>RU</b> Gear motorized rigid universal trolley (flat or tapered beam) 6 and 8 T. <b>RE</b> Gear motorized rigid trolley (flat beam) 12 to 25 T. <b>RN</b> Gear motorized rigid trolley (tapered beam) 12 to 25 T.	<b>3M2</b> Standard: 3 m height of lift and 2 m of control <b>MXM</b> Specify heights of lift and control in metres, e.g. 5M4 = 5 m of lift with 4 m of control)	<b>A</b> Standard chain bucket <sup>(1)</sup> . <b>B</b> Large chain bucket <sup>(1)</sup> . <b>C</b> Extra large chain bucket <sup>(1)</sup> . <b>J12</b> Airline filter and lubricator assembly <b>J123</b> Airline filter / regulator / lubricator assembly <b>K</b> Cast iron pendent. <b>L</b> Low Temperature (-20°C) Certified (includes 3.1b material traceability certificates). <b>M</b> Material traceability certificate as per EN 10204 3.1b on main load bearing part. <b>P</b> 150 µ marine paint <b>TI</b> Spark Resistance <sup>(2)</sup> Package (ATEX Zone 1) <b>W</b> Witness test. Specify W1 for ABS or W2 for DNV or W3 for LRS or W4 for Client witness of load test. <b>-E</b> Compliance with the European Machinery Directive.



Solid bronze wheels



Bronze coated bottom hook assembly

(1) See capacity and dimension on following page.

(2) Option T1 includes the following:

**For the hoist:** Cast iron pendent and bronze coated bottom hook assembly.

**For the trolley:** Solid bronze wheels (all trolleys). In addition for motorised trolleys, pinion drive in solid bronze or stainless steel and cast iron pendent. In addition for geared trolleys, bronze coated hand wheel with brass hand chain guide.

# Air Chain Hoist – 1.5 to 25 t Capacity

## Chain bucket capacity and height – A, B or C options

Hoist model	Chain bucket type	Bucket material	Corresponding height of lift (m)	Height "X" (mm)	Chain bucket type	Bucket material	Corresponding height of lift capacity (m)	Height "X" (mm)	Chain bucket type	Bucket material	Corresponding height of lift capacity (m)	Height "X" (mm)
LC2A015SI	A	Canvas	12	628	B	Canvas	30	728	C	Canvas	60	828
LC2A030DI	A	Canvas	6	657	B	Canvas	15	757	C	Canvas	30	857
LC2A040SI	A	Canvas	12	847	B	Canvas	25	947	C	Metal	40	1107
LC2A060QI	A	Canvas	3	721	B	Canvas	7.5	821	C	Canvas	15	921
LC2A060SI	A	Canvas	12	1065	B	Metal	26	1265	C	Metal	40	1265
LC2A080DI	A	Canvas	6	890	B	Canvas	12.5	990	C	Metal	20	1150
LC2A120DI	A	Canvas	6	1085	B	Metal	13	1285	C	Metal	20	1285
LC2A180TI	A	Canvas	4	1142	B	Metal	8.5	1342	C	Metal	13	1342
LC2A250QI	A	Canvas	3	1189	B	Metal	6.5	1389	C	Metal	10	1389

## Dimensions in mm Hook mount configuration

Model number	A	B	C	D	E	F	G	H	J	K	L
LC2A015SI	409	385	410	210	27	112	68	263	146	27	30
LC2A030DI	549	385	410	210	35	112	68	292	257	35	37
LC2A040SI	580	580	606	297	35	183	71	391	190	35	37
LC2A060QI	653	448	474	236	43	112	68	356	296	43	50
LC2A060SI	717	605	630	310	43	233	75	489	228	43	50
LC2A080DI	807	580	606	297	53	140	115	434	373	53	60
LC2A120DI	945	605	630	310	58	175	133	522	424	58	67
LC2A180TI	1063	724	750	386	78	195	98	579	484	78	80
LC2A250QI	1156	724	750	367	87	175	118	626	530	87	96

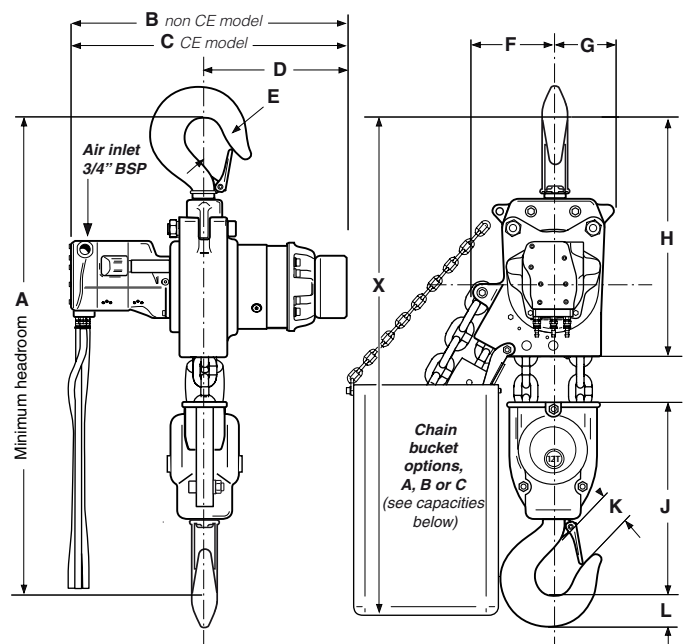

## Dimensions in mm Trolley mount configuration

Model number	A	B	C	D	E	F	G	H	J	K	L
LC2A015SI	480	190	210	60	120	155	436	334	146	27	30
LC2A030DI	592	190	210	60	120	155	436	334	257	35	37
LC2A040SI	590	284	300	60	120	147	436	400	190	35	37
LC2A060QI	702	290	250	82	160	220	640	405	296	43	50
LC2A060SI	730	290	310	82	160	220	640	502	228	43	50
LC2A080DI	815	380	300	82	160	220	640	440	373	53	60
LC2A120DI	995	410	310	91	160	220	622	572	424	58	67
LC2A180TI	1195	360	390	125	225	270	790	710	484	78	80
LC2A250QI	1240	360	370	125	225	270	790	710	530	87	96

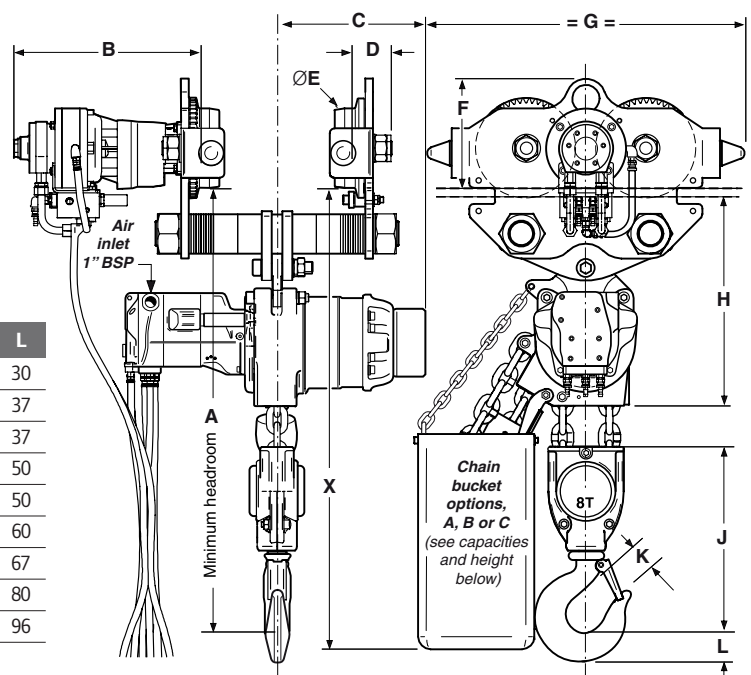



## *Equipos manuales*

Tanto si tiene que elevar una carga como si tiene que tirar de ella, colocarla, tensarla o posicionarla, Ingersoll Rand tiene el equipo de elevación adecuado para cada trabajo. Tenemos polipastos manuales y de cadena accionados por palanca de varios modelos, cada uno de ellos dotado de una serie de características que permiten elegir el polipasto adecuado para cada trabajo, y todos a un precio justo. Todos los polipastos están diseñados para que utilizarlos sea lo más fácil posible. Por ejemplo, el diseño ergonómico de las empuñaduras de nuestros polipastos accionados por palanca y la protección frente a sobrecargas de nuestros polipastos manuales contribuyen a la comodidad y la seguridad de los operarios. También ofrecemos polipastos de cable diseñados para realizar sin ningún problema trabajos en los que haya que elevar desde lejos, o tirar de, una carga de hasta 1800 kg o carros de hasta 20 toneladas métricas de capacidad.

# Series P y C de polipastos de carraca

Capacidad para cargas de 450 a 1800 kg

## Características

- Factor de diseño 4:1 para aplicaciones de tracción.
- Todos los modelos (excepto el P15H) se pueden usar con una configuración de 1 o 2 ramales.
- Cable metálico galvanizado (C400S equipado con una cinta sintética no conductiva).
- Serie P15: fabricado enteramente en acero niquelado para una mayor duración.
- Serie C400: diseño ligero de aluminio, empuñadura reversible para cambiar fácilmente de posición.

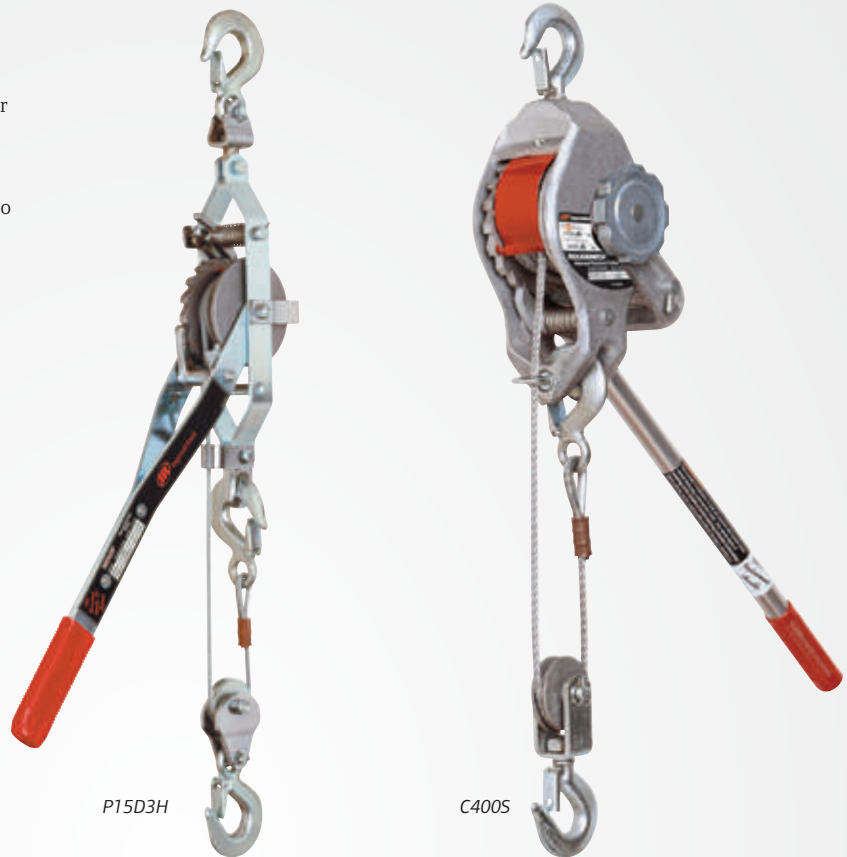

P15D3H

C400S

## Especificaciones de las series P y C

Modelo	Capacidad de carga nominal kg	Esfuerzo de tracción para elevar la carga nominal kg	Número de ramales	Distancia de tracción m	Diámetro del cable mm	Peso neto kg	Dimensiones			
							A (mín.) mm	B mm	C mm	D mm
P15H	450	45	1	4,6	4,8	3,9	457	114	89	19
P15D3H	450 / 900	45 / 47	1 ó 2	4,6 / 2,3	4,8	4,8	457 / 610	114	89	19
C400H	770 / 1540	26 / 28	1 ó 2	6 / 3	6,3	7,3	432 / 559	127	178	22
C400S	900 / 1800	29 / 31	1 ó 2	3,6 / 1,8	—	7,3	432 / 559	127	178	22

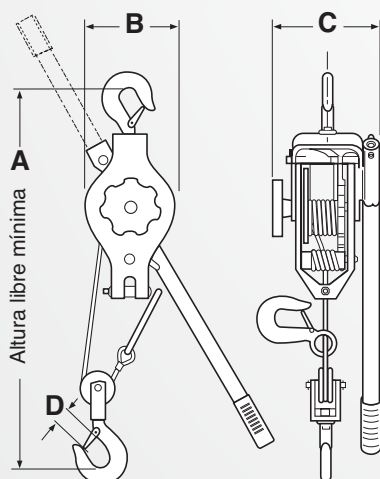

# Serie SideKick de minipolipastos accionados por palanca

Capacidad de elevación de 0,25 a 0,75 toneladas métricas

Los minipolipastos manuales accionados por palanca de la serie SideKick de Ingersoll Rand han sido diseñados para acceder a espacios reducidos, de manera que pueda llevarse a dondquiera que esté el trabajo. Que no le engañe su tamaño: con cadena de grado 80, frenos de disco de larga duración, y estructura completa de acero, el polipasto SideKick estará a su lado año tras año para hacerle más fácil el trabajo.

Polipastos SideKick: potentes, duraderos y ultracompactos

## Características

- Ultracompactos para acceder a espacios reducidos.
- Cadena de carga cincada de grado 80, con excepcional resistencia a la corrosión para mayor durabilidad.
- Resistente bolsa de transporte de serie con todos los polipastos KX accionados por palanca.
- Frenos de disco de doble trinquete para una gran fiabilidad de frenado.
- Placas laterales con tratamiento térmico para mayor durabilidad.



Todos los polipastos accionados por palanca se suministran con una bolsa de transporte.



## Especificaciones de la serie SideKick

Modelo	Capacidad		Tamaño de la cadena mm	Longitud de la cadena ft	Peso con embalaje	
	toneladas métricas	lb			kg	lb
Polipastos de cadena accionados por palanca						
KX025-5	0,25	550	3,2 x 9	5	1,7	3,7
KX050-5	0,5	1.100	4,3 x 12	5	2,7	5,6
KX075-5	0,75	1.650	5 x 15	5	3,6	7,9
KX025-10	0,25	550	3,2 x 9	10	2	4,4
KX050-10	0,5	1.100	4,3 x 12	10	3,3	7,3
KX075-10	0,75	1.650	5 x 15	10	4,4	9,7

## Dimensiones de la serie SideKick

Modelo	A		B		C		D		E		F		G		S		T	
	mm	pulgadas	mm	pulgadas	mm	pulgadas	mm	pulgadas	mm	pulgadas	mm	pulgadas	mm	pulgadas	mm	pulgadas	mm	pulgadas
KX025	87	3,4	68	2,7	200	7,9	145	5,7	55,5	2,2	35,5	1,4	21	0,8	32	1,3	11	0,4
KX050	100,5	4	81	3,2	250	9,8	160	6,3	62,5	2,5	42	1,7	24,5	1	34,5	1,4	12	0,5
KX075	105	4,1	92	3,6	260	10,2	180	7,1	64	2,5	42	1,7	28,5	1,1	35,5	1,4	14	0,6

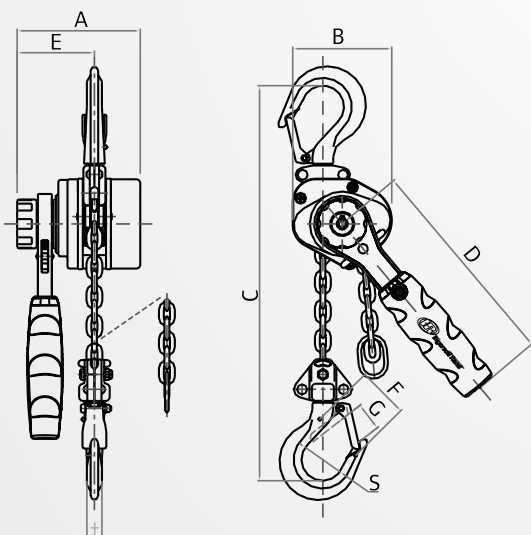

### ► CÓMO HACER UN PEDIDO DE UN KX025-10

Ejemplo: Modelo base - Elevación  
KX025 - 5 ó 10

# Serie Kinetic de polipastos de cadena accionados por palanca

Capacidad de elevación de 0,75 a 9 toneladas métricas

Los polipastos manuales de cadena de calidad superior de la serie Kinetic de Ingersoll Rand han sido diseñados para los entornos más difíciles y proporcionan una durabilidad excepcional para satisfacer las más duras exigencias. Con cadena electrolgalvanizada de grado 100, lengüetas de seguridad del gancho de fundición, estructura completa de acero y el uso de rodamientos, estos polipastos están hechos para DURAR con un tiempo de inactividad mínimo.

Polipastos de la serie Kinetic: seguros, compactos y duraderos

## Características

- Lengüetas de seguridad de fundición de servicio pesado con gancho diseñados para reducir la frecuencia de su sustitución.
- Acabado anticorrosión para una mayor duración.
- Mango ergonómico para reducir la fatiga.
- Capacidad de 0,75 a 9 toneladas métricas.
- Cadena de un solo ramal hasta 3 toneladas de capacidad; menos cadena quiere decir menos peso.
- Eje de engranajes y piñón apoyados sobre rodamientos, para reducir el esfuerzo necesario para tirar de la cadena y prolongar su vida útil.
- Disco de freno integrado para una para una duración excepcional.
- Cadena electrolgalvanizada de grado 100 que ofrece una excepcional resistencia a la corrosión y, por tanto, mayor durabilidad.
- Diseño compacto para los espacios más reducidos.
- Con certificación CE: los polipastos cumplen o superan los requisitos regionales, incluidos los exigidos en las normas ASME B30.21 y HST-3M.



## Especificaciones de la serie Kinetic

Modelo	Capacidad		Número de ramales	Fuerza para elevar la carga nominal		Peso de la cadena		Peso con embalaje con 10' de elevación	
	toneladas métricas	lb		kg	lb	kg/ft	lb/ft	kg	lb
KL075	0,75	1.650	1	21,9	48,3	0,21	0,47	6,1	13,4
KL100	1	2.200	1	30	66,1	0,21	0,47	6,3	13,9
KL150	1,5	3.300	1	30,9	68,1	0,34	0,74	8,5	18,7
KL300	3	6.600	1	37,9	83,6	0,67	1,48	14,2	31,3
KL600	6	13.200	2	39	85,9	1,34	2,95	26,6	58,6
KL900	9	19.800	3	40	88,1	2,01	4,43	46,5	102,5

Nota: El embrague de sobrecarga es opcional con todas las capacidades. Los ganchos tipo astillero solo están disponibles con modelos de 1,5 y 3 toneladas.

## Dimensiones de la serie Kinetic

Modelo	A		B		C		D		E		F		G		H		I	
	mm	pulgadas	mm	pulgadas	mm	pulgadas	mm	pulgadas	mm	pulgadas	mm	pulgadas	mm	pulgadas	mm	pulgadas	mm	pulgadas
KL075	158	6,2	119	4,7	37	1,5	280	11	245	9,6	108	4,3	28	1,1	35,5	1,4	14,5	0,6
KL100	158	6,2	119	4,7	45	1,8	300	11,8	245	9,6	108	4,3	33	1,3	42,5	1,7	16	0,6
KL150	176	6,9	126	5	47	1,9	335	13,2	265	10,4	112	4,4	33,5	1,3	42,5	1,7	18,5	0,7
KL300	210	8,3	159	6,3	62,5	2,5	395	15,6	415	16,3	128	5	43,5	1,7	50	2	27	1,1
KL600	210	8,3	218	8,6	78	3,1	540	21,3	415	16,3	128	5	51	2	60	2,4	32	1,3
KL900	210	8,3	298	11,7	-	-	680	26,8	415	16,3	128	5	64	2,5	85	3,3	40	1,6

Las dimensiones están sujetas a cambios.

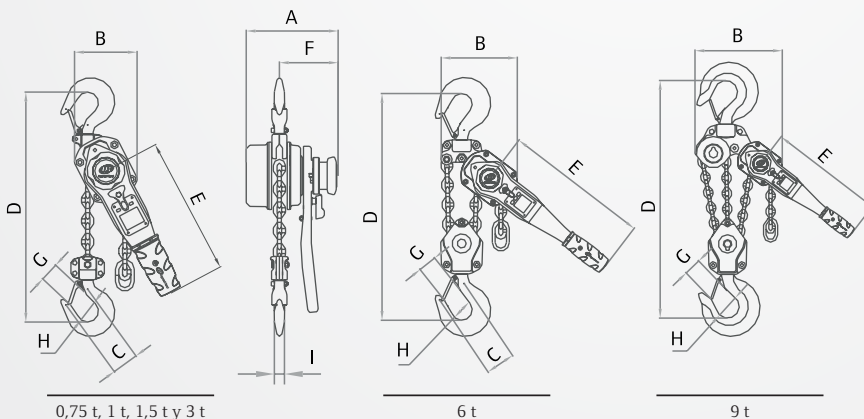

### ► CÓMO HACER UN PEDIDO DE UN KL300VS-10

Ejemplo: Modelo base - Elevación (ft) Opción  
KL300 - 10 V

Protección frente a sobrecarga = V  
Gancho de astillero = S

Nota: Los ganchos tipo astillero solo están disponibles con modelos de 1,5 y 3 toneladas.



# Serie SLB Silver de polipastos de cadena accionados por palanca

Capacidad de elevación de 0,75 a 6 toneladas métricas

Los polipastos de cadena accionados por palanca de la serie Silver son polipastos de alto rendimiento para aplicaciones industriales que cumplen las normas pertinentes aplicables en cada país, incluida la directiva europea relativa a las máquinas. Dispositivo único de cadena libre (con patente pendiente) es sencillo y fiable. El indicador se mueve con una sola mano, para que los operarios trabajen con mayor comodidad que jamás hayamos probado.



SLB150

## Características

- Freno de inercia automático: se activa si se aplica carga en el modo de cadena libre, lo que ayuda a minimizar los errores de configuración del operador.
- Fabricados en acero estampado para reducir su peso y mejorar su resistencia a los golpes.
- Revestidos de níquel y cromo para mejorar la resistencia a la corrosión.
- Eficiente reducción de engranajes para disminuir el esfuerzo del operador.
- Sencillo manejo con una sola mano para ponerlos en la posición de cadena libre.

## Especificaciones de la serie SLB

Modelo	Capacidad de carga nominal toneladas métricas	Fuerza para elevar la carga nominal kg	Número de ramales	Altura de elevación m	Peso con una elevación de 1,5 m kg	Peso cadena/1 m adic. de elevación kg
SLB150	0,75	18,5	1	De 1,5 a 6	7	0,79
SLB200	1	27	1	De 1,5 a 6	7	0,79
SLB300	1,5	24	1	De 1,5 a 6	11	1,13
SLB600	3	24	1	De 1,5 a 6	20	2,20
SLB1200	6	26	2	De 1,5 a 6	30,4	4,40

## Dimensiones de la serie SLB

Modelo	A (mín.) mm	B mm	C mm	D mm	E mm
SLB150	330	132	158	29	307
SLB200	366	140	163	32	307
SLB300	400	145	186	35	378
SLB600	521	198	213	44	419
SLB1200	640	231	213	50	419

## Menú para realizar pedidos de la serie KL o SLB

### ► CÓMO HACER UN PEDIDO

Ejemplo: Modelo base - Elevación Opción  
 SLB200 - 20 B

Gancho Bullard inferior = B (disponible solamente hasta 1,50 toneladas)

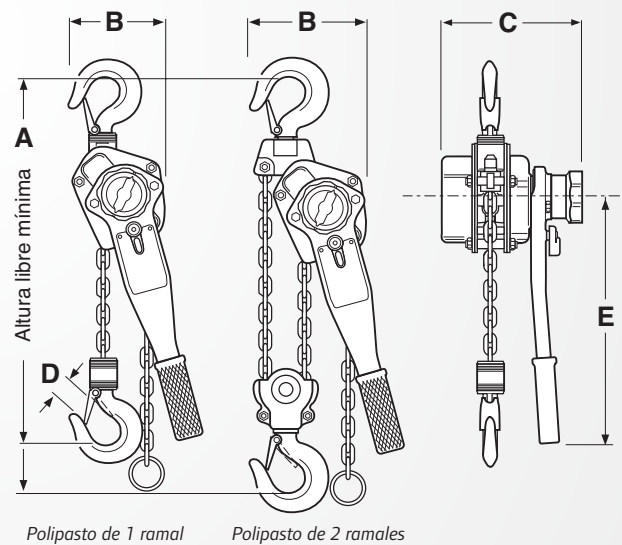

# Serie Kinetic de polipastos manuales de cadena

Capacidad de elevación de 0,25 a 20 toneladas métricas

Los polipastos manuales de cadena de calidad superior de la serie Kinetic de Ingersoll Rand han sido diseñados para los entornos más difíciles y proporcionan una durabilidad excepcional para satisfacer las más duras exigencias. Con cadena electrogalvanizada de grado 100, lengüetas de seguridad del gancho de fundición, estructura completa de acero y el uso de rodamientos, estos polipastos están hechos para DURAR con un tiempo de inactividad mínimo.

Polipastos de la serie Kinetic: seguros, compactos y duraderos

## Características

- Estructura completa de acero para una durabilidad y ligereza excepcionales.
- Freno reforzado de doble trinquete con muelles de gran diámetro para una gran fiabilidad de frenado.
- Cadena de un solo ramal hasta 3 toneladas métricas.
- Construcción con rodamientos en el sistema de arrastre de cadena y piñon, para reducir el esfuerzo necesario para tirar de la cadena y prolongar su vida útil.
- Cadena electrogalvanizada de grado 100 que ofrece una excepcional resistencia a la corrosión y, por tanto, mayor durabilidad.
- Lengüetas de seguridad servicio pesado con gancho diseñados para reducir la frecuencia de su sustitución.
- Con certificación CE: los polipastos cumplen o superan los requisitos regionales, incluidos los exigidos en las normas ASME B30.16 y HST-2M.



## Especificaciones de la serie Kinetic

Modelo	Capacidad		Número de ramales	Fuerza para elevar la carga nominal		Peso de la cadena		Peso con embalaje con 10' de elevación	
	toneladas métricas	lb		kg	lb	kg/ft	lb/ft	kg	lb
KM025	0,25	550	1	19	41,8	0,11	0,25	4,3	9,5
KM050	0,5	1.100	1	23,2	51,3	0,46	1,01	11,25	24,8
KM100	1	2.200	1	29	63,8	0,55	1,21	12,9	28,4
KM150	1,5	3.300	1	35	77,1	0,64	1,41	16,35	36
KM200	2	4.400	1	36	79,4	0,7	1,55	21	46,3
KM300	3	6.600	1	37,5	82,7	0,7	1,55	28,9	63,7
KM500	5	11.000	2	34	74,9	1,34	2,96	42,5	93,7
KM750	7,5	16.500	3	35	77,1	1,89	4,17	63	138,9
KM1000	10	22.000	4	36	79,4	2,41	5,31	104,9	231,2
KM2000	20	44.000	8	36 x 2	79,4 x 2	4,82	10,62	218,6	481,9

Nota: El embrague de sobrecarga está disponible con todas las capacidades.

## Menú para realizar pedidos de la serie KM

### ► COMO HACER UN PEDIDO DE UN KM030V-20-18

Ejemplo: Modelo base - Elevación - Longitud cadena de mando  
**KM030 - 20 - 18**

Limitador de sobrecarga = V

# Serie Kinetic de polipastos manuales de cadena

Capacidad de elevación de 0,25 a 20 toneladas métricas

## Dimensiones de la serie Kinetic

Modelo	A		B		C		D		E		F		G		H	
	mm	pulgadas	mm	pulgadas	mm	pulgadas	mm	pulgadas	mm	pulgadas	mm	pulgadas	mm	pulgadas	mm	pulgadas
KM025	96	3,8	109	4,3	29,5	1,2	21	0,8	27	1,1	32	1,3	35,5	1,4	250	9,8
KM050	130,5	5,1	139,5	5,5	43	1,7	25	1	27	1,1	32	1,3	35	1,4	285	11,2
KM100	161,5	6,4	161	6,3	51	2	30	1,2	33	1,3	40	1,6	45	1,8	295	11,6
KM150	170	6,7	182	7,2	64	2,5	34	1,3	33,5	1,3	42	1,7	47	1,9	350	13,8
KM200	183,5	7,2	202,5	8	64	2,5	34	1,3	37	1,5	46	1,8	52	2	375	14,8
KM300	190,5	7,5	235	9,3	68,5	2,7	38,6	1,5	43	1,7	49,5	1,9	62	2,4	485	19,1
KM500	192	7,6	282	11,1	133	5,2	64	2,5	51	2	60	2,4	79	3,1	600	23,6
KM750	192	7,6	373	14,7	120	4,7	70	2,8	64	2,5	85	3,3	-	-	740	29,1
KM1000	192	7,6	360,5	14,2	263	10,4	95	3,7	64	2,5	85	3,3	-	-	760	29,9
KM2000	230	9,1	655	25,8	286	11,3	123	4,8	82	3,2	110	4,3	-	-	1150	45,3

Las dimensiones están sujetas a cambios.

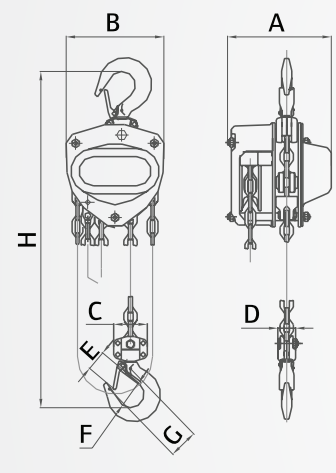

0,25 t, 0,5 t, 1 t, 1,5 t, 2 t y 3 t

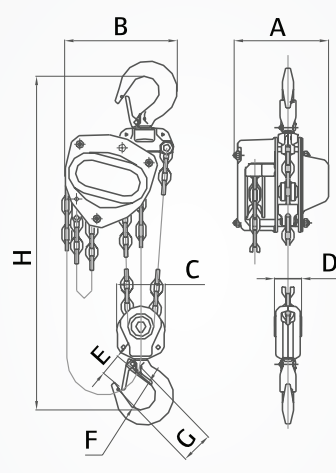

5 t

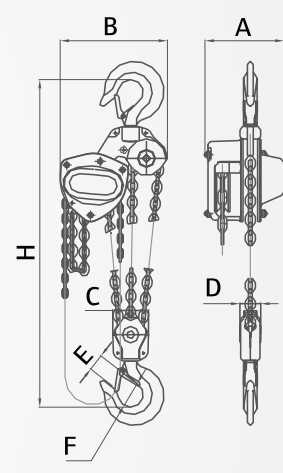

7,5 t

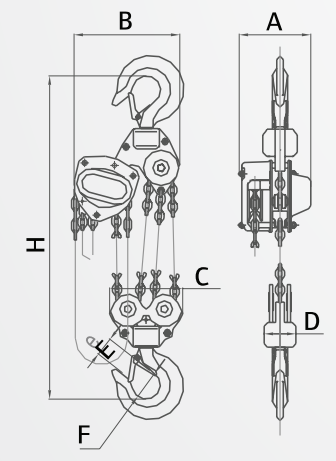

10 t

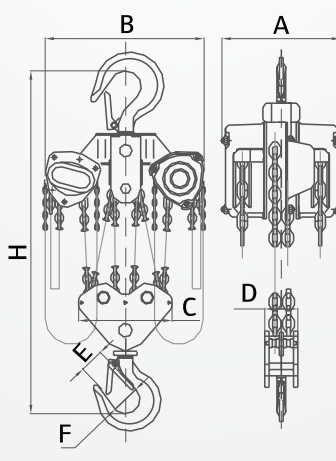

20 t

# Serie SMB Silver de polipastos manuales de cadena

Capacidad de elevación de 0,5 a 5 toneladas métricas

## Características

- Fabricados en acero estampado para reducir su peso y mejorar su resistencia a los golpes.
- Revestidas de níquel y cromo para mejorar la resistencia a la corrosión.
- Desmultiplicación eficiente para facilitar la elevación.
- Cadena manual con revestimiento de cinc de serie.
- Protección frente a sobrecargas en todos los modelos para reducir el mal uso y aumentar la seguridad.

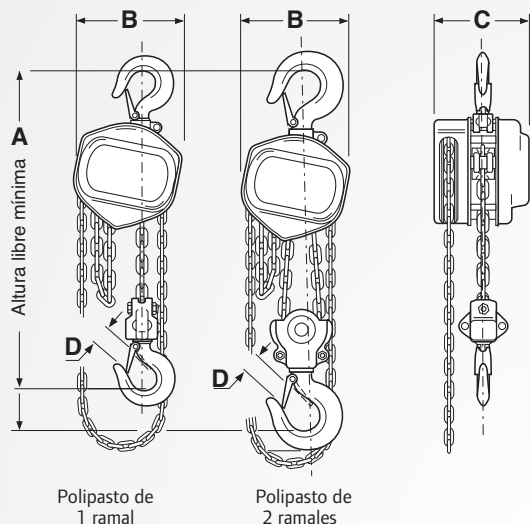

## Especificaciones de la serie SMB

Modelo	Capacidad de carga nominal toneladas métricas	Fuerza para elevar la carga nominal kg	Número de ramales	Altura de elevación m	Peso con una elevación de 1,5 m kg	Peso cadena/ 1 m adic. de elevación kg	Dimensiones			
							A (mín.) mm	B mm	C mm	D mm
SMB005	0,5	25	1	De 3 a 6	10,7	0,53	325	131	137	28
SMB010	1	29	1	De 3 a 6	12,2	0,80	350	151	153	30
SMB020	2	35	1	De 3 a 6	19,3	1,40	463	192	176	38
SMB030	3	45	1	De 3 a 6	32	2,20	530	238	204	45
SMB050	5	38	2	De 3 a 6	41	3,55	710	285	188	55

## Menú para realizar pedidos de la serie SMB

### ► CÓMO HACER UN PEDIDO

Ejemplo: Modelo base - Elevación - Longitud cadena de mando Opción  
 SMB050- - 20 - 18 VB

Gancho Bullard inferior = B (disponible solamente hasta 2 toneladas)

Limitador de sobrecarga (V) - De serie

Cadena manual S\*COR\*E - De serie

# Serie BC de pinzas de suspensión

Capacidad de 1 a 10 toneladas métricas

## Características

- Instalación rápida a mano.
- El diseño de baja altura libre admite una amplia variedad de vigas con superficie de rodadura plana o inclinada.
- Cumple la norma ASME B30.16 para su uso con polipastos manuales o motorizados.
- Cada unidad viene con su número de serie, un certificado de prueba y un manual.
- Capacidad nominal métrica de elevación vertical de 2200 lb por tonelada.

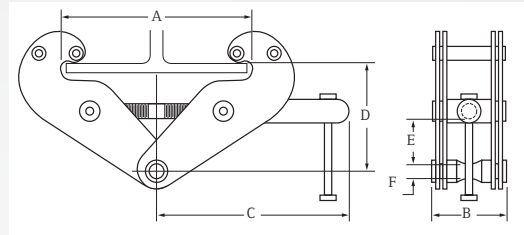

Modelo	Capacidad Toneladas métricas	Peso lb	Ancho de la viga					
			A	B	C	D	E	F
BC-1	1	4	2-15/16" – 9-1/16"	3-3/16"	8-3/4"	4" – 6-5/16"	1-1/8"	13/16"
BC-2	2	5	2-15/16" – 9-1/16"	3-5/8"	8-3/4"	4" – 6-5/16"	1-1/8"	7/8"
BC-3	3	9	3-5/32" – 12-5/8"	4-5/8"	10-3/4"	6-5/8" – 9-1/2"	2-7/16"	15/16"
BC-4	5	11	3-9/16" – 12-5/8"	4-13/16"	10-3/4"	6-5/8" – 9-1/2"	2-3/8"	13/16"
BC-5	10	11	3-9/16" – 14-3/8"	5-15/16"	11-1/64"	6-11/16" – 9-1/4"	1-31/32"	1-37/64"

# Series PT y GT de carros

## Características

- Factor de diseño 5:1 para utilizarlos con polipastos manuales o motorizados.
- Fabricación resistente y duradera en acero con para golpes.
- Ruedas de hierro fundido con rodamientos de bola sellados "lubricados de por vida".
- Perfil universal para admitir vigas IPN e IPE.



## Serie PT de carros manuales de traslación por empuje

Capacidad de 0,5 a 10 toneladas.



## Serie GT de carros manuales de traslación por cadena

Capacidad de 1 a 20 toneladas

Altura estándar de la cadena manual: 3 m (más previa petición).

## Especificaciones de las series PT y GT

Modelo Carros empuje manual	Modelo Carro con cadena	Capacidad de carga nominal toneladas métricas	Ancho de viga mm	Altura mínima de la viga mm	Radio mínimo de curva m	Peso neto	
						Carros empuje manual kg	Carros con cadena kg
PT005-8		0,5	67 - 203	102	0,92	8,9	—
PT010-8	GT010-8-10	1	76 - 203	127	0,92	13,9	19,8
PT020-8	GT020-8-10	2	84 - 203	153	1,22	27,4	33,3
PT030-8	GT030-8-10	3	100 - 203	178	1,07	33,2	39
PT050-8	GT050-8-10	5	118 - 203	203	1,53	50	56
PT100-12	GT100-12-10	10	178 - 305	254	2,10	93	103
	GT200-12-10	20	178 - 305	305	3,50	—	245

# Series PT y GT de carros

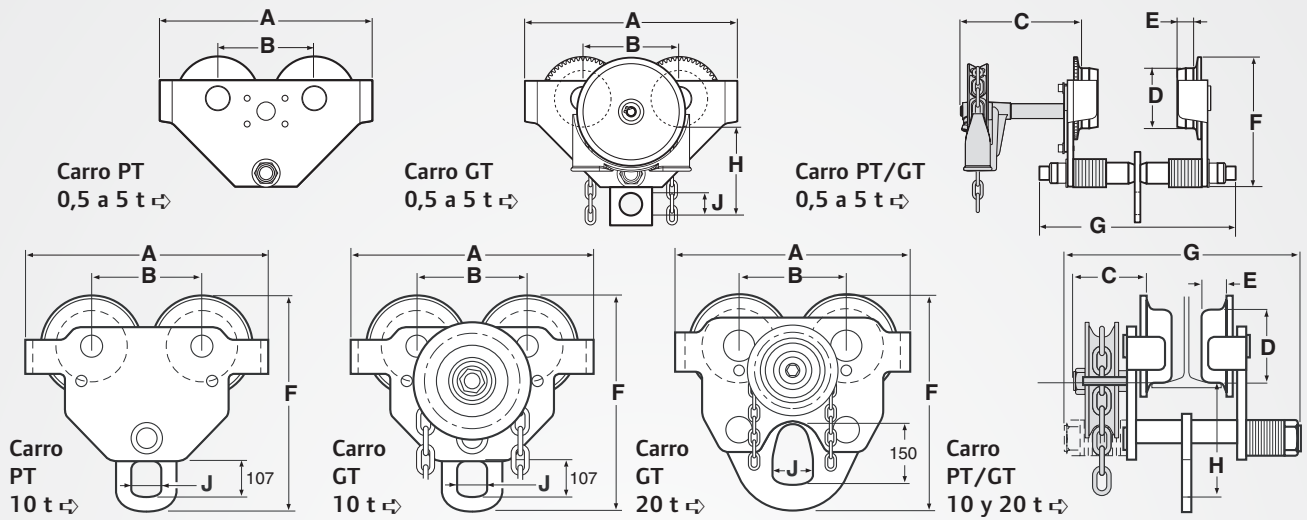

## Dimensiones (mm) de las series PT y GT

Modelo	A	B	C	D	E	F	G	H	J
PT005-8	254	114	-	53	19	169	311	149	40
PT010-8	330	132	-	70	19	176	327	151	40
PT020-8	380	172	-	108	29	190	350	154	40
PT030-8	356	162	-	115	29	218	359	200	65
PT050-8	394	180	-	115	40	249	397	207	65
PT100-12	455	200	-	151	51	490	528	300	82
GT010-8-10	330	132	230	70	19	176	327	151	40
GT020-8-10	380	172	228	108	29	190	350	154	40
GT030-8-10	356	162	237	115	29	218	359	200	65
GT050-8-10	394	180	247	115	40	249	397	207	65
GT100-12-10	455	200	-	151	51	490	528	300	82
GT200-12-10	642	300	-	200	66	622	572	266	110

## Menú para realizar pedidos de carros de las series PT y GT

### ► CÓMO HACER UN PEDIDO

Ejemplo: GT010-8-SB

<p><b>GT</b></p> <p> </p> <p>Serie</p> <p>GT = Traslación por cadena</p> <p>PT = Traslación por empuje sobre gancho</p>	<p><b>010</b></p> <p> </p> <p>Capacidad</p> <p>Serie GT</p> <p>010 = 1 tonelada métrica</p> <p>020 = 2 toneladas métricas</p> <p>030 = 3 toneladas métricas</p> <p>050 = 5 toneladas métricas</p> <p>100 = 10 toneladas métricas</p> <p>200 = 20 toneladas métricas</p>	<p><b>-8</b></p> <p> </p> <p>Longitud cadena de mando</p> <p>Serie GT solamente</p> <p>Pies</p> <p>Serie PT</p> <p>005 = 0,5 tonelada métrica</p> <p>010 = 1 tonelada métrica</p> <p>020 = 2 toneladas métricas</p> <p>030 = 3 toneladas métricas</p> <p>050 = 5 toneladas métricas</p> <p>100 = 10 toneladas métricas</p>	<p><b>-SB</b></p> <p> </p> <p>Opciones</p> <p>NC = revestimiento de níquel (disponible solo para los modelos de 0,5 y 1 t de la serie PT)</p> <p>SB = ruedas de bronce</p>
---	---	--	--

# Otros productos de manipulación de materiales de Ingersoll Rand

## Equilibradores neumáticos

Sistemas de rieles con capacidad para cargas de 1 a 900 kg

Los equilibradores neumáticos Ingersoll Rand, diseñados para satisfacer la práctica totalidad de sus necesidades de elevación, suspensión y posicionamiento de hasta 2.000 lb (900 kg), se utilizan en todas las industrias de todo el mundo, gracias a lo excepcional de su productividad, ergonomía y relación calidad-precio. Gracias a su diseño simple que casi no requiere mantenimiento, ofrecen velocidades variables de hasta 200 pies/min (60 m/min), cubren la capacidad de 10 equilibradores de muelles diferentes, ofrecen un ciclo nominal de servicio continuo, funcionan sin lubricante y consumen tan solo 1/8 pies<sup>3</sup>/min de aire por ciclo (50 veces menos que un polipasto neumático).

Los equilibradores neumáticos están disponibles en 5 capacidades estándar: 50 lb (22 kg), 150 lb (68 kg), 200 lb (90 kg), 350 lb (160 kg) y 500 lb (225 kg), con 3 opciones de control. Las unidades estándar pueden tener cable con dos ramales y en tándem con vuelta, a fin de manipular tanto cargas simples como cargas variables de hasta 2.000 lb (900 kg). Los equilibradores de Ingersoll Rand pueden venir equipados con una de estas cuatro opciones de control:

**CONTROL ZA:** Para la mayoría de las aplicaciones de recogida y colocación y de montaje de precisión, se trata de la opción de control más común, y funciona como una mando por pulsadores con control de elevación y descenso.

**CONTROL B:** Los equilibradores de la serie B no vienen con NINGÚN conjunto de CONTROLES, sino que están diseñados para integrarlos en dispositivos de manipulación que ya cuentan con controles.

**CONTROL BA:** Para equilibrar una carga simple y constante. Es ideal para suspender herramientas, pinzas de soldadura o accesorios cuando no se quita nunca la carga.

**CONTROL EA:** Equilibrado de carga para 3 tipos de carga: alta, baja y sin carga. Se utiliza principalmente con aplicaciones con carga y sin carga.



Equilibradores neumáticos EAW y ZAW.  
Rieles cerrados de aluminio

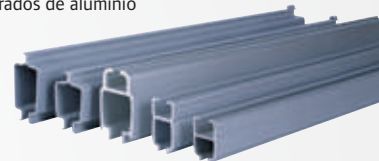

## Cabrestantes neumáticos

Capacidad de elevación de 1,5 a 10 toneladas métricas

La línea de cabrestantes neumáticos de alta calidad de Ingersoll Rand ha establecido nuevos patrones en la tecnología de cabrestantes con sus ahorros de tiempo y espacio y su mayor seguridad, y es conocida en todo el mundo por su sólida fiabilidad y calidad.

Estos cabrestantes pueden tener varias configuraciones dependiendo de la aplicación que le quiera dar usted.

La línea de cabrestantes neumáticos de Ingersoll Rand combina las mejores ideas e innovaciones de más de 200 años de experiencia ofreciendo soluciones para las aplicaciones de elevación, tracción y posicionamiento más difíciles de los sectores industriales más duros del mundo. Nuestros cabrestantes neumáticos se fabrican en Douai, Francia (cabrestantes con motor de aire por engranajes) o en Kent, Estados Unidos (cabrestantes con motor de pistones).



Cabrestante neumático FA5 Infinity de 5 t de capacidad

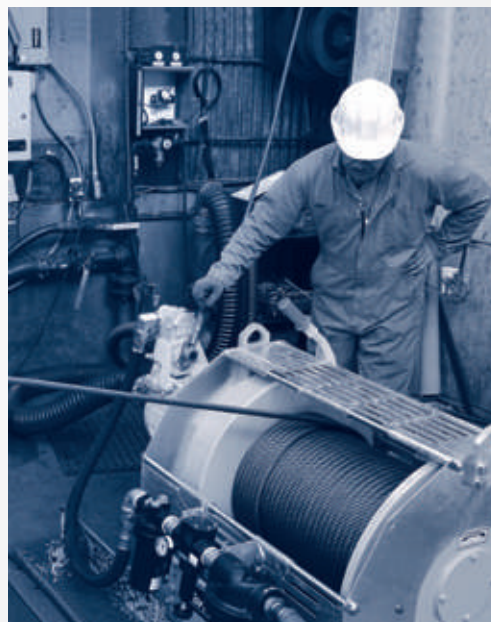

Beneficiarse de la amplia selección que ofrecen estas dos líneas y elija el modelo que mejor se ajuste a su aplicación.

## Polipastos neumáticos

### Combinaciones de polipasto y carro con capacidad para cargas de 1,5 a 100 toneladas métricas

Los polipastos neumáticos de Ingersoll Rand llevan brindando soluciones de elevación a industrias de todo el mundo desde los comienzos del siglo XX. En la actualidad, ofrecemos la más amplia variedad de polipastos neumáticos de cadena con una capacidad de hasta 100 toneladas métricas.

La serie LIFTCHAIN® LC2A es el resultado de años de experiencia en aplicaciones de elevación de cargas pesadas en las condiciones más difíciles y extremas que se pueden dar en cualquier parte del mundo. La serie LC2A establece nuevos patrones de seguridad y fiabilidad, está pensada para aplicaciones industriales en las duras condiciones de las plataformas petrolíferas marinas, los astilleros, las plantas petroquímicas, las refinerías, las fundiciones, las acerías, las minas, las obras de construcción de túneles, etc.

Existen versiones de montaje en gancho, combinaciones de montaje en carro y también combinaciones de montaje en carro con altura reducida para aplicaciones en las que haya muy poco espacio.



LC2A250: combinación de polipasto y carro de baja altura libre con capacidad para 25 toneladas



## Sistema de elevación BOP

### Capacidad de elevación de 25 a 200 toneladas métricas

Durante más de 30 años Ingersoll Rand ha diseñado, fabricado y reparado cientos de sistemas de elevación para prevenir explosiones (BOP por sus siglas en inglés) para todas las empresas de perforación y empresas petrolíferas más destacadas del sector. Nuestra experiencia con esta compleja y crítica aplicación de elevación nos proporciona el tipo de equipo, ingenieros y certificados que requieren estos proyectos. Nuestro compromiso con la seguridad y la calidad combinadas con nuestra larga experiencia en aplicaciones de elevación complicadas nos permite proporcionar a nuestros clientes las soluciones más seguras y la mejor relación coste-eficacia posibles.

Nuestros sistema de elevación BOP están diseñados para cumplir o superar las especificaciones de uno o más de los siguientes organismos reguladores para el sector de perforaciones de pozos petrolíferos: Norwegian Petroleum Directorate (NPD), Health and Safety Executive (HSE) del Reino Unido, Lloyds Register of Shipping (LRS), Det Norske Veritas (DNV) y American Bureau of Shipping (ABS).

Los sistemas de elevación BOP de Ingersoll Rand están diseñados y fabricados en fábricas que han obtenido el certificado ISO9001.

Estos sistemas constan de dos polipastos montados en carro, cada uno de los cuales tiene una capacidad nominal equivalente al 50% de la capacidad total del sistema.



ULBS150LCA4



BS75, combinación de 2 polipastos de 37,5 t montados en carro





Ingersoll Rand (NYSE:IR) contribuye a la calidad de vida creando entornos confortables, sostenibles y eficientes. Nuestro personal y nuestra familia de marcas -Club Car®, Ingersoll Rand®, Thermo King® y Trane®- trabajan juntos para mejorar la calidad y el confort del aire en los hogares y otros edificios, para transportar y proteger alimentos y productos perecederos, y para aumentar la productividad y la eficiencia industriales. Nuestra empresa es un negocio de 13 000 millones de USD comprometida con un mundo de progreso sostenible y resultados duraderos.



[ingersollrandproducts.com](http://ingersollrandproducts.com)

Distribuido por: